

**ИНСТРУКЦИЯ ПО МОНТАЖУ И ЭКСПЛУАТАЦИИ
ПОГРУЖНЫХ НАСОСОВ**

РИС.1



РИС.2



РИС.3

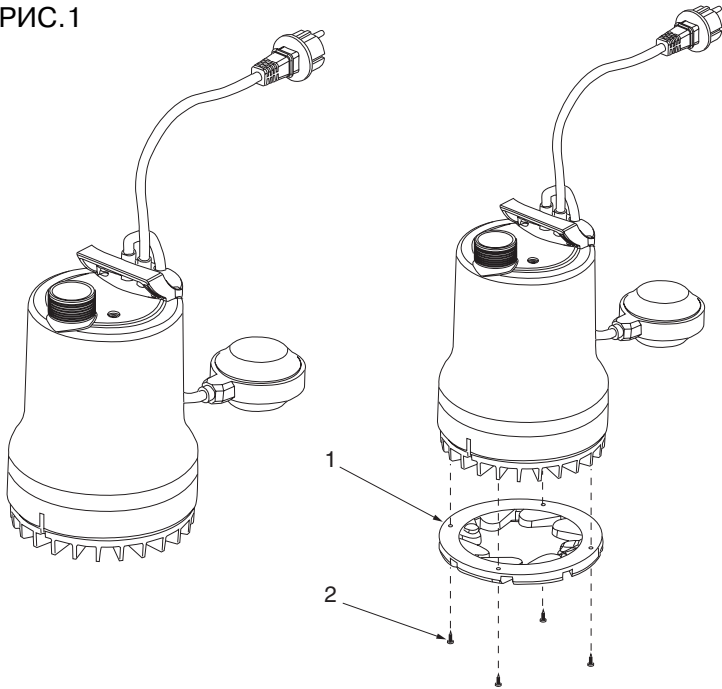

ТИП	Н мин (мм)	Л мин (мм)	h ± 8мм	h1 ± 8мм	h2 (мм)
SUBSON 10	280	350 x 350	237	102	14
SUBSON 20	280	350 x 350	250	102	14
SUBSON 30	330	350 x 350	280	102	14

1. ОБЩИЕ СВЕДЕНИЯ

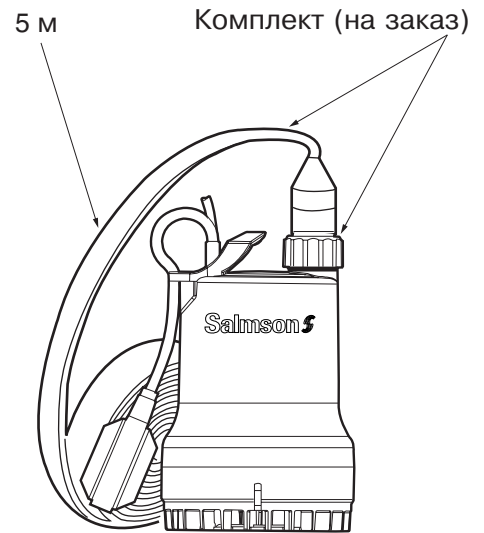
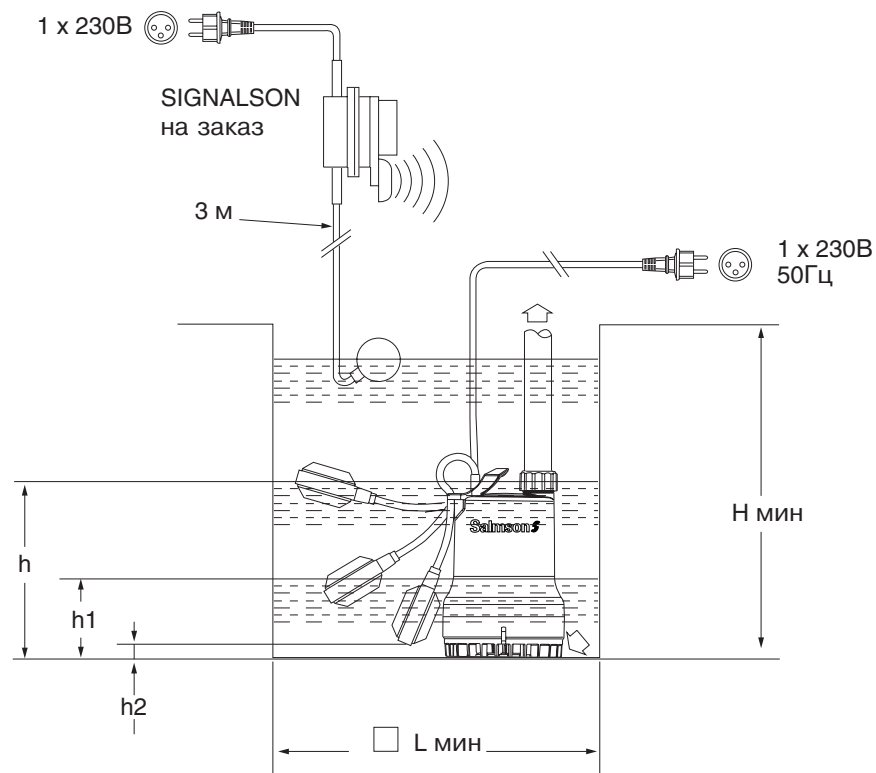
1.1. Применение

Стандартные насосы, предназначенные для отвода и перекачки чистой воды и воды с незначительным содержанием твердых частиц (максимальная плотность перекачиваемой среды: 1060 кг/м³).

Серия "А"

Насосы серии "А" предназначены для отвода и перекачки агрессивных вод.

1.2. Технические характеристики

Температура перекачиваемой среды : макс +35°C
(+90°C в течение 3 минут)

Размер твердых частиц : диам. 10 мм

Глубина погружения : макс 3 м

2. МЕРЫ БЕЗОПАСНОСТИ

Перед началом работ по монтажу и вводу в эксплуатацию необходимо внимательно прочитать данную инструкцию. Промежуточный и конечный пользователи обязаны соблюдать все требования по технике безопасности.

2.1. Условные обозначения, применяемые в данной инструкции



Примите все необходимые меры предосторожности!



Высокое электрическое напряжение!

Так обозначается правило, несоблюдение которого может вызвать повреждение насоса и нарушить его нормальное функционирование.

ВНИМАНИЕ!

3. ТРАНСПОРТИРОВКА И ХРАНЕНИЕ

По получению оборудования убедитесь, что при транспортировке оно не было повреждено. В случае обнаружения какого-то дефекта со всеми претензиями обращайтесь к перевозчику.

Если немедленный монтаж оборудования не предусмотрен, необходимо складировать его в сухом месте и защитить от возможных ударов и любого рода внешнего воздействия (сырость, замерзание...)

ВНИМАНИЕ!

4. НАСОС И ЕГО ПРИНАДЛЕЖНОСТИ

4.1 Насос

- Погружной электронасос.
- Центробежный, одноступенчатый.
- Поплавковый выключатель с электромагнитным контроллером обеспечивает автоматическое функционирование насоса.
- Ручка для переноса насоса
- Шарикоподшипники – не требуют смазки в течение всего срока службы.
- Герметичность насоса / мотора обеспечивает система самосмазывающихся манжетных уплотнений.

SAN система (Самоочистка)

Subson 20 и 30 снабжены системой автоматической самоочистки сеточного фильтра на всасе.

4.2 Электродвигатель

Однофазный мотор с конденсатором постоянного тока со встроенной тепловой защитой.

Частота : 50 Гц

Обмотка : 1~230 В

Скорость вращения : 2900 1 / мин

Класс изоляции : F

Вид защиты : IP 68

4.3 Принадлежности (на заказ)

- Задвижки
- Обратный клапан
- ALARMSON – акустическая сигнализация на случай избытка воды
- Комплект напорного шланга, состоящий из:
для SUBSON 20 и 30: шланга диам. 35мм длиной 5м и муфты диам. 1 1/4" для SUBSON 10: шланга диам. 25мм длиной 5м и зажимного хомута (См. рис. 2).

5. УСТАНОВКА

5.1 Расположение

Откачиваемая емкость, в которую Вы собираетесь установить насос, должна быть легкодоступна и защищена от риска замерзания.

5.2 Монтаж

Мобильная или стационарная установка насоса

- При стационарной установке дно откачиваемой емкости должно быть чистым, гладким и горизонтальным (См. рис. 3).
- Насос может работать, находясь погруженным в воду как полностью, так и частично.
- Установка включения и выключения изменяются удлинением и укорачиванием поплавкового кабеля.

ВНИМАНИЕ!

Запрещается переносить или подвешивать насос за электрокабель; чтобы опустить его в яму, привяжите веревку или трос к ручке насоса.

ВНИМАНИЕ!

Соблюдайте минимально необходимый уровень воды в откачиваемой емкости (См. рис. 3).

5.3 Гидравлическое подключение

- К насосу подсоединяется твердый или гибкий трубопровод (См. комплект напорного шланга)
- Для SUBSON 10 установите обратный клапан.
- Затяните муфту (избегайте чрезмерных усилий) (SUBSON 2 и 3).



Чрезмерное затягивание может повредить резьбу или обратный клапан.

– Герметизируйте при помощи ленты Тефлон.

ВНИМАНИЕ!

Во избежание возврата воды в откачиваемую емкость, следите за тем, чтобы наивысшая точка сливного шланга всегда была выше уровня сливного резервуара.

5.4 Электроподключение



Электроподключение должно выполняться квалифицированным электриком в соответствии с местными действующими правилами.

Электросеть

Электросеть должна быть защищена автоматическим предохранителем. Использовать насос для плавательных бассейнов разрешается только в отсутствие людей, при условии что чувствительность предохранителя = 30mA максимум.

Проверьте напряжение и частоту в сети и убедитесь, что электросеть соответствует стандарту NFC 15100.

В объем поставки насоса входит 3-проводной электрокабель сечения 0,75 мм² со стандартной двухштырьковой вилкой с заземлением.

Кабель может быть включен только в двухполюсную розетку с ЗАЗЕМЛЕНИЕМ.



Область электроподключений должна быть защищена от влаги.



Перед ремонтом или тех. обслуживанием насоса, **ОБЯЗАТЕЛЬНО** отключите насос от сети.

6. ВВОД В ЭКСПЛУАТАЦИЮ



Ни при каких обстоятельствах насос не должен работать всухую.

8. ВОЗМОЖНЫЕ НЕИСПРАВНОСТИ



Перед ремонтом или тех. обслуживанием насоса, **ОБЯЗАТЕЛЬНО** отключите насос от сети.

Если насос вышел из строя в течение гарантийного срока, свяжитесь с **ПРОИЗВОДИТЕЛЕМ** или воспользуйтесь услугами рекомендованных ремонтных служб – только они уполномочены осуществлять тех.обслуживание и ремонт нашего оборудования.

6.1 Заполнение водой и удаление воздуха

– Заполните откачиваемую емкость водой и убедитесь, что корпус насоса находится в погруженном состоянии (откройте задвижку, если она есть). Убедитесь, что поплавку ничего не мешает. Включите насос.

– Насос автоматически включится, как только вода достигнет уровня "h" и автоматически выключится, когда вода опустится до уровня "h1" (См. рис. 3).

7. ТЕХ. ОБСЛУЖИВАНИЕ

Во время эксплуатации никакого специального тех. обслуживания насоса не требуется.

Продолжительный простой

Проворачивайте периодически рабочее колесо насоса (каждые 2 месяца), кратковременно поднимая поплавок, чтобы исключить блокировку.

Неисправность	Причины	Устранение
8.1 Насос не включает ся или останавливается во время работы	<ul style="list-style-type: none"> a) работала тепловая защита, так как эл.двигатель перегрелся. b) Нарушение эл.питания. c) Инеродные тела (галька, куски грязи..) засорили рабочее колесо и всасывающую сетку 	<ul style="list-style-type: none"> a) После охлаждения эл.двигателя, насос включится автоматически. Проверьте температуру и измените минимальный уровень воды. b) Проверьте предохранители и все электроподключения системы. c) Отключите насос. Поднимите его из ямы. Отсоедините всасывающую сетку и промойте ее слабой струей воды.
8.2 Насос не качает	<ul style="list-style-type: none"> a) Обратный клапан смонтирован в неправильном положении b) Скопление воздуха c) Пережат шланг или закрыта задвижка напорного трубопровода d) Уровень воды ниже минимального 	<ul style="list-style-type: none"> a) Смонтируйте клапан правильно. b) Удалите воздух из системы c) Распрямите шланг, откройте задвижку на выходе. d) Опустите насос поглубже (с учетом минимально необходимого уровня)
8.3 Насос качает, но подача постепенно сокращается	<ul style="list-style-type: none"> a) Засорилась всасывающая сетка или рабочее колесо 	<ul style="list-style-type: none"> a) Отключите насос. Поднимите его из ямы. Отсоедините всасывающую сетку и промойте ее слабой струей воды.